

Intermix®

IM - E 系列 啮合式密炼机

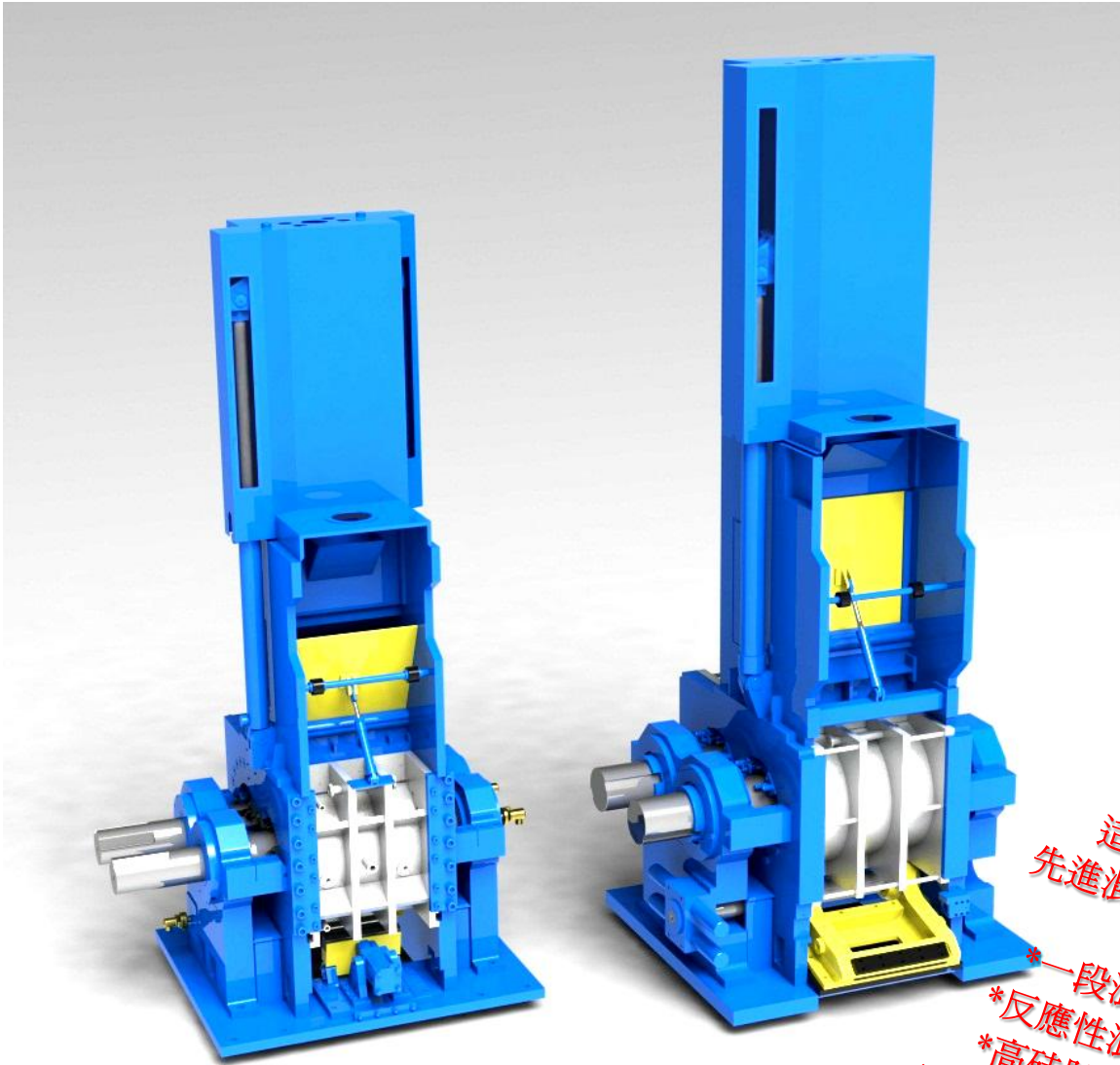

适用于
先进混炼工艺

- *一段混炼法
- *反应性混炼法
- *高硅胶填充物
- *TPV塑性弹性材料
- *WPC 塑木复合材料
- *刹车片复合材料



MIXING GROUP

海福乐密炼系统集团

IM - E系列 啮合式密炼机

HF INTERMIX®是全球公认的啮合式密炼技术是处理極高分散性和温度敏感橡胶制品的标准

最近，在固有的能力上， Intermix®已公认和廣泛應用于轮胎行业，尤其是对高效率和有效处理高硅胶填充物和反應性的混炼。

混煉过程由兩段混煉转换成一段混煉

- * 从减少总周期时间中提高生产力
- * 降低物料装卸时间和费用
- * 减少混炼次数从而降低能源费
- * 降低运营成本由于减少润滑和工艺油用量
- * 增强密炼机的寿命, 减少对密炼机的维修

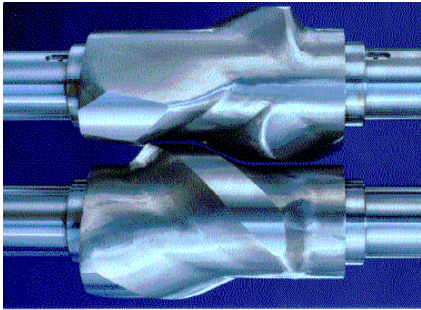

PES5齿合转子是为广泛范围的复合材料及处理先进的热敏感弹性化合物而开展和设计。

PES5齿合转子设计为增加混练机的热传递效率并通过改进的填充系数而增加产量。

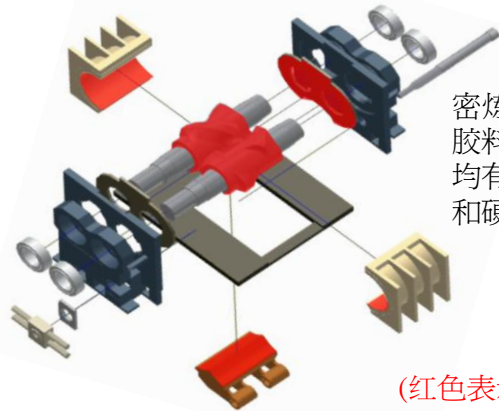
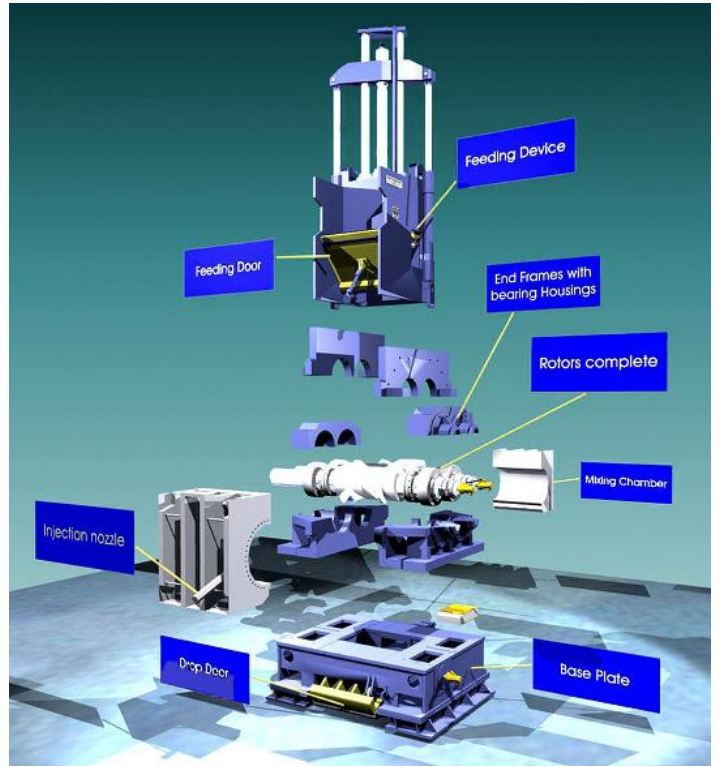

密炼室内部与胶料接触表面均有温控水道和硬焊保護層

(红色表示密炼室表面)

两种公認最可靠和有效的防尘密封系统

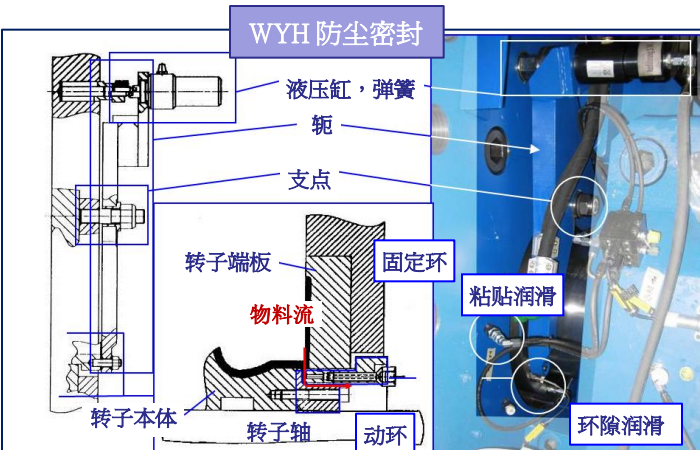

弹簧加载式防尘密封(GA型)

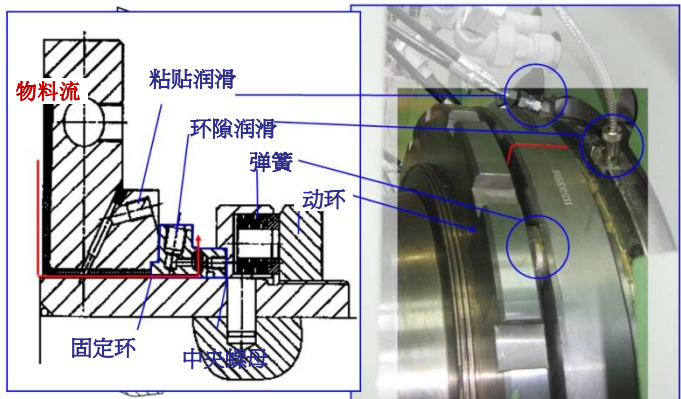

IM - E系列 啮合式密炼机应用范围

再生原材料为基础的塑料复合物生产线平面图

加料装置，用于聚乙烯，聚丙烯，
填料颗粒和可灌注填料，
例如：木屑颗粒

大袋加料站用于如可灌注填料

**啮合密炼机
适用于WPC塑木产品**

加料装置用于称量及输送非可灌注
填料

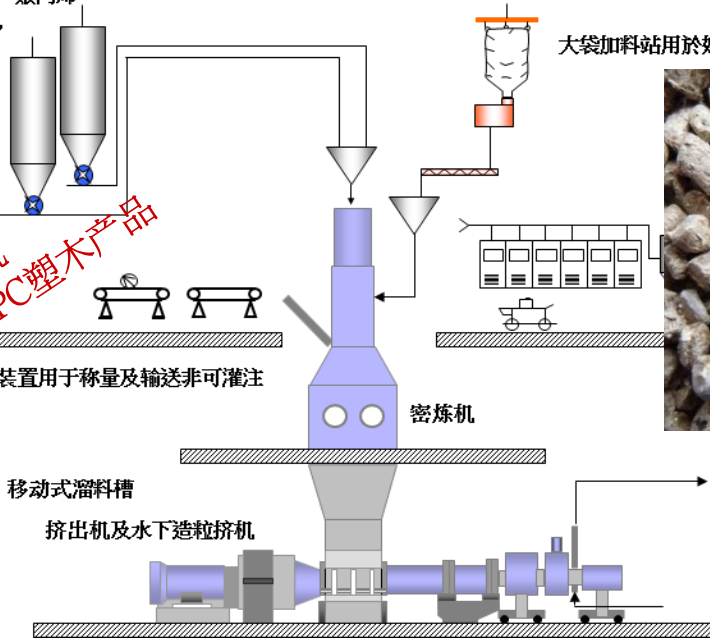

天然纤维
例如

- 木
- 大麻
- 黄麻
- 亚麻
- 竹
- 草

基础热塑性材料例如

- 聚乙烯 (PE)
- 聚丙烯 (PP)
- 聚酰胺 (PA)
- 聚氯乙烯 (PVC)

TPV热塑性弹性体生产线平面图

**啮合密炼机 - 适用于
TPV的热塑性弹性体产品**

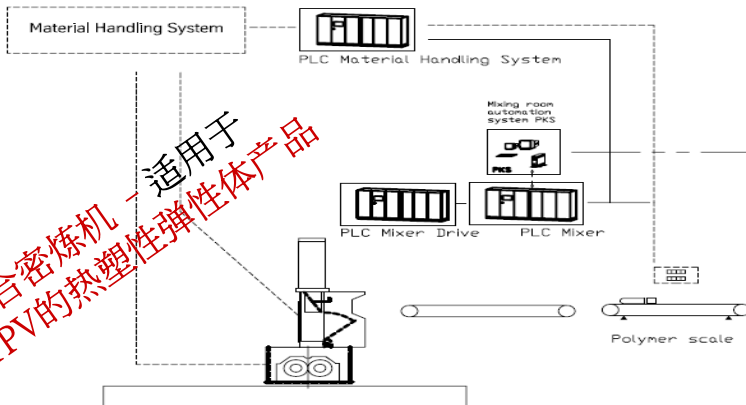

TPV的热塑性弹性体产品

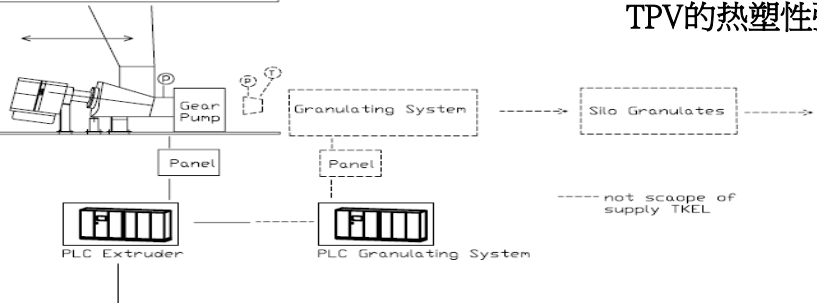

ADVISE® ES全方位密炼室控制系統

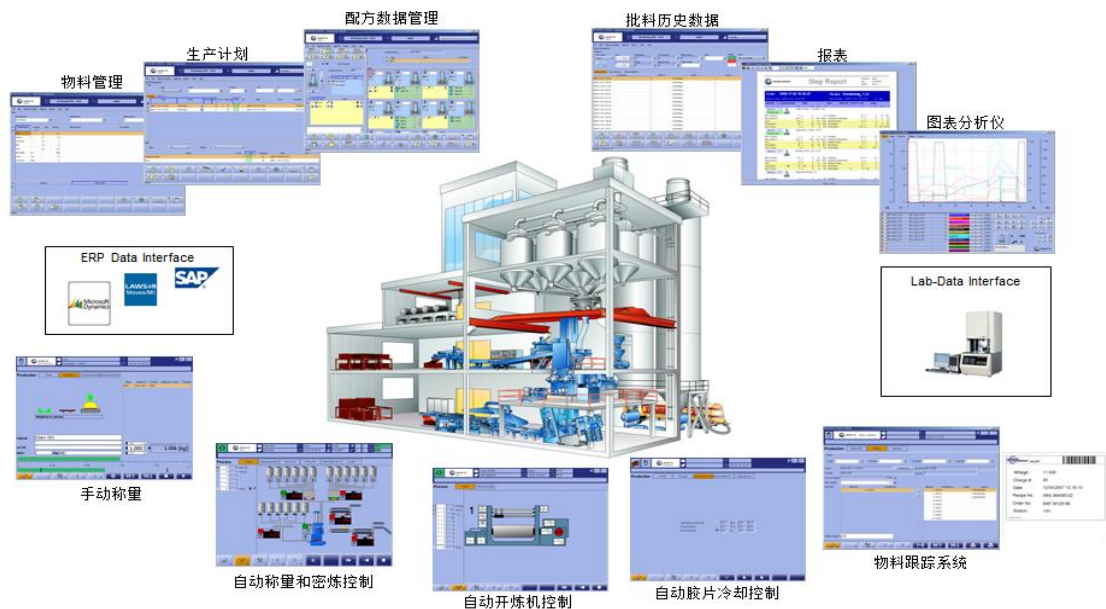

ADVISE® ES 客户服务和支持系统

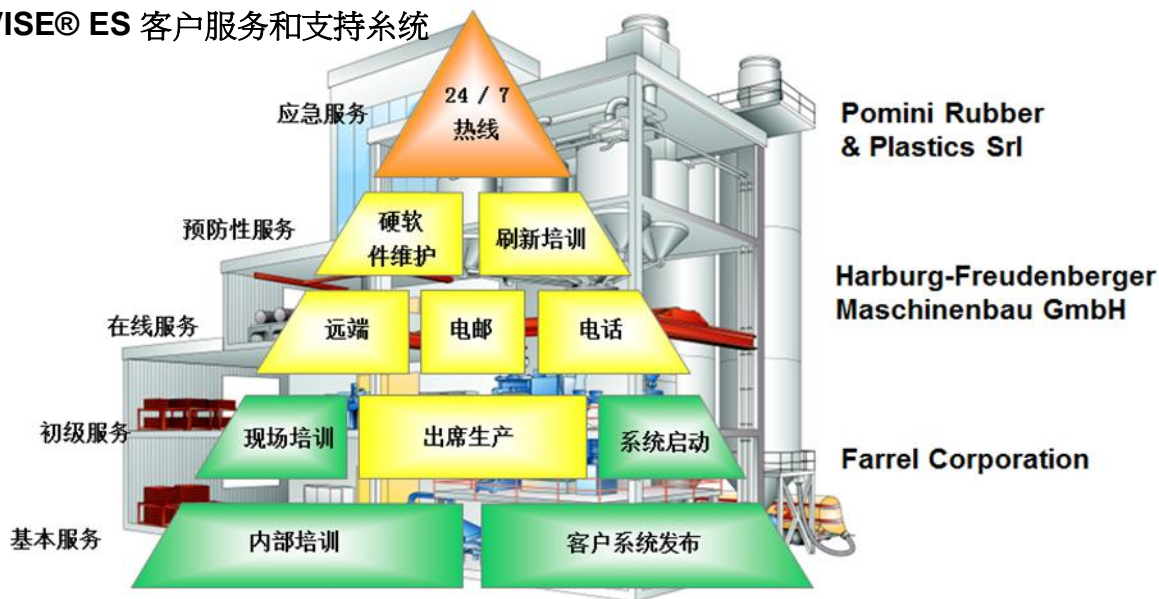

IM - E 系列 啮合式密炼机型号

密炼机型号	IM 20E	IM 45E	IM 90E	IM 110E	IM 135E	IM 190E	IM 250E	IM 320E	IM 550E
净容积 (公升)	20	48	90	112	140	203	255	332	565
批料大小 (公斤) 1.0 比重	14	34	63	78	98	142	179	232	400

法雷尔亞州有限公司 (新加坡)
 電話: 65 68622877
 傳真: 65 68619123
 電郵: farrelasia@farrel.com

建泰工业有限公司 (广州)
 電話: 020-87587353
 傳真: 020-87549311
 電郵: guomaohong@kata.com.hk

建泰工业有限公司 (上海)
 電話: 021-54070217
 傳真: 021-54070175
 電郵: songmin@kata.com.hk